

# FJÄDERFÄSTEN

FF

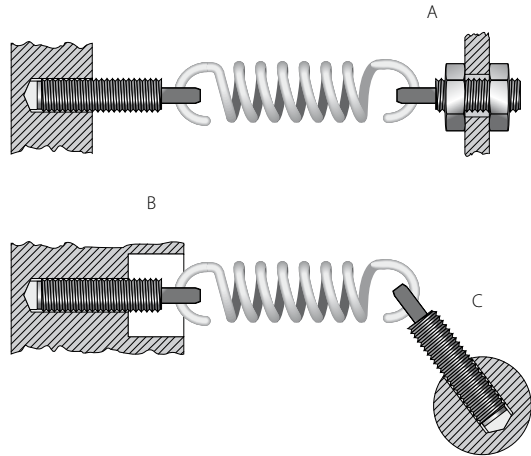

## Monteringsexempel

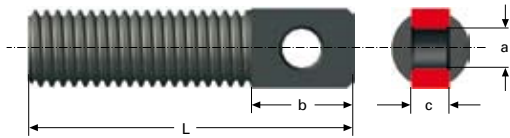

Med fördel kan man välja ett fjäderfäste för upphängning och förankring av en dragfjäder. Genom att skriva in eller ut fästet i godset kan fjäderkraften lätt justeras. Fjäderfästena finns som standard i sju dimensioner, en längd av vardera.

Om fjäderfästet monteras enligt A, kan fjäderkraften lätt justeras utan att fjädern hakas av. När utrymmet är begränsat kan fjäderfästet användas enligt B. Alternativ C visar ett fjäderfäste nyttjat som hävarm.

Alla dimensioner i mm

L = Total längd

a = Håldiameter

b = Fästöglans längd

c = Fästöglans tjocklek

$D_t$  = För maximal tråddiameter

Material: SS 1650

Ytbehandling: El. förzinkade och svartkromaterade.

Gänga	L	a	b	c	$D_t$	Art.nr
M3	12	1,2	3,2	1,7	1,0	4658
M4	18	1,6	4,5	2	1,5	4659
M5	20	2,2	5,5	2,5	2,0	8958
M6	25	2,7	6,7	3	2,5	4660
M8	35	3,7	9	4	3,5	4661
M10	45	5,2	11	5	5	4662
M14	55	6,4	16	7	6	4663