

BLOCKERBAR GASFJÄDER

TYP 28-10 RLE

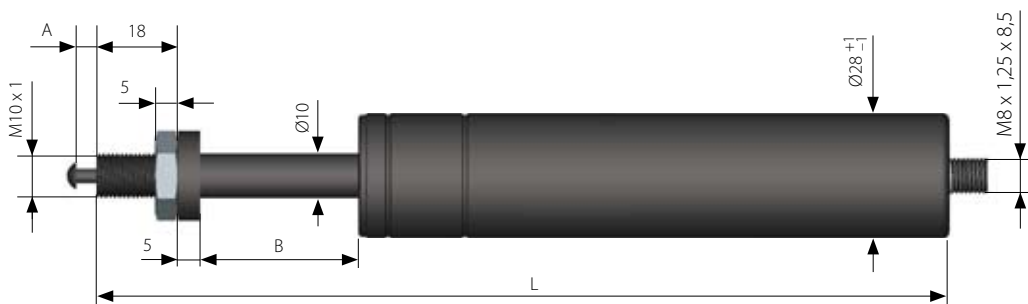

Fast blockering i dragande riktning

Alla dimensioner i mm

L = Längd +/- 2

A = Frigöringsrörelse = Max 3,5

B = Slaglängd

F1 = Fjäderkraft i Newton

Kraftområde: 200-1000 Newton

Låskraft: 7000 N i dragande riktning
5 x F1 i tryckande riktning.

Manövreringsreglage: Se sidorna 195–197.

Ändfästen för cylinderände: Se sidorna 179–190.

1kp = 9,80665 Newton, 1 Newton = 0,10197 kp

L	B	F1	Art. nr
130	15	200	9383
130	15	300	9384
130	15	400	9385
130	15	500	9386
130	15	600	9387
130	15	800	9388
130	15	1000	9389
160	25	200	9390
160	25	300	9391
160	25	400	9392
160	25	500	9393
160	25	600	9394
160	25	800	9395
160	25	1000	9396
191	35	200	9397
191	35	300	9398
191	35	400	9399
191	35	500	9400
191	35	600	9401
191	35	800	9402
191	35	1000	9403
270	55	200	8001
270	55	300	8002
270	55	400	8003
270	55	500	8004
270	55	600	8005
270	55	800	8006
270	55	1000	8007
270	75	200	9405
270	75	300	9406
270	75	400	9407
270	75	500	9408
270	75	600	9409
270	75	800	9410
270	75	1000	9411

L	B	F1	Art. nr
359	95	200	8008
359	95	300	8009
359	95	400	8010
359	95	500	8011
359	95	600	8012
359	95	800	8013
359	95	1000	8014
411	117	200	8015
411	117	300	8016
411	117	400	8017
411	117	500	8018
411	117	600	8019
411	117	800	8020
411	117	1000	8021
509	155	200	8022
509	155	300	8023
509	155	400	8024
509	155	500	8025
509	155	600	8026
509	155	800	8027
509	155	1000	8028
570	195	200	9412
570	195	300	9413
570	195	400	9414
570	195	500	9415
570	195	600	9416
570	195	800	9417
570	195	1000	9418
650	210	200	8029
650	210	300	8030
650	210	400	8031
650	210	500	8032
650	210	600	8033
650	210	800	8034
650	210	1000	8035